

Vクランプ

材質 (Vクランプ)SPCC、SUS304
(Pスタンド支柱)SS400クロムメッキ
納期 即日発送(PM5:00までご注文分)^{※1}

RoHS
適合品

用途

金型や専用機などの各種センサーやエア管などの取付けに便利です。



使用例



Vクランプ

製品番号	材質	支柱径 mm	クランプ径 mm	表面処理	重量 g	単価 円		
						1~19	20~49	50~個
VC121	SPCC	12	8~12	ELP-Fe/Ni	72	1,200	1,100	1,000
VC122	SUS304			-		2,000	1,800	1,700
VC151	SPCC	15	8~12	ELP-Fe/Ni	75	1,200	1,100	1,000
VC152	SUS304			-		2,000	1,800	1,700

※1 在庫割れの場合、納期は別途ご相談

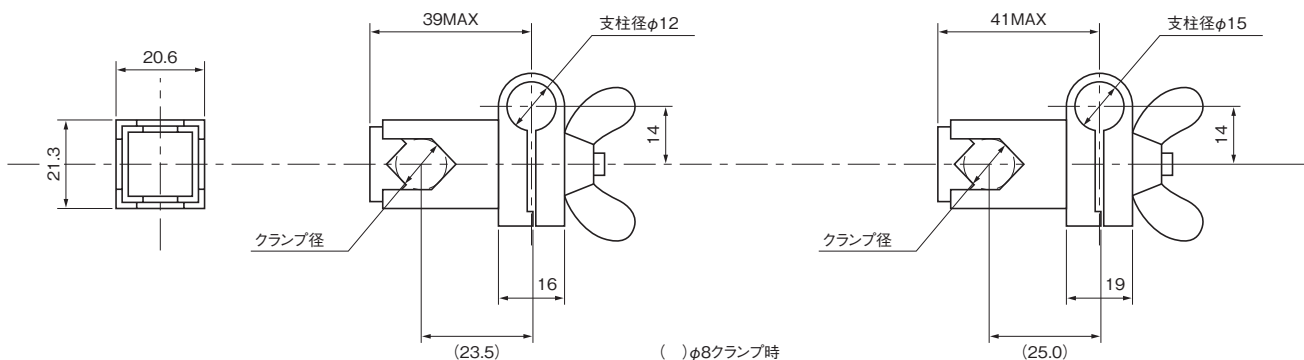

Pスタンド支柱

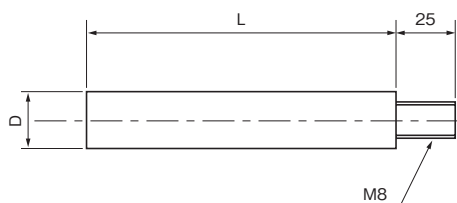

SS400 クロムメッキ

製品番号	外径 D mm	長さ L mm	単価 円		
			1~19	20~49	50~個
VCP01	12	60	400	360	340
VCP02		90	450	410	380
VCP03		150	500	450	430
VCP04	15	60	410	370	350
VCP05		90	460	420	390
VCP06		150	510	460	440

※1 在庫割れの場合、納期は別途ご相談
表示価格は全て本体価格です。