

ファンモーターカバー

鉄線

材質 SWM-B
 表面処理 電気亜鉛メッキ(三価クロム品)
 納期 即日発送 (PM5:00までご注文分)
 または1~2週間

RoHS
適合品

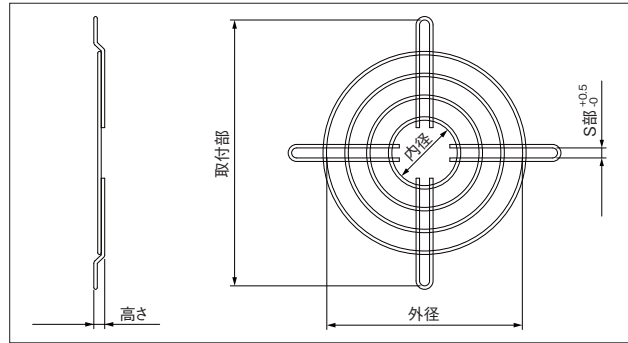
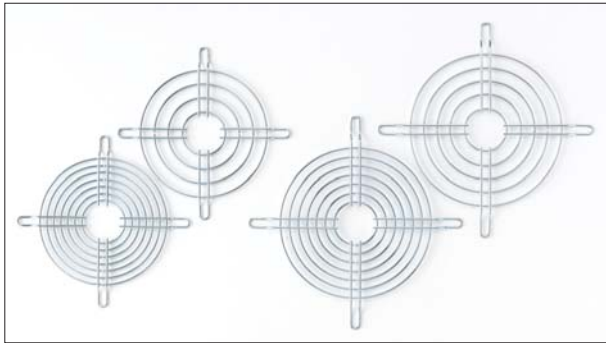

S部と取付部は、内側の寸法です。
 図示と表中の外径寸法は、
 一番外側のリングの内径寸法です。

単位:mm

製品番号	線径	外径	内径	S部	リング数	取付部	高さ	表面処理	単価 円			
									1~9	10~99	100~999	1000~個
99-0031	1.2	51	31	4.3	3	75	4	三価クロメート	140	125	120	107
99-0032	1.6	77	27	4.3	4	105	3.2	三価クロメート	140	125	120	107
99-0033	1.6	80	30	4.3	5	105	5	三価クロメート	140	125	120	107
99-0034	1.6	90	30	4.3	4	121	5	三価クロメート	145	130	125	112
99-0035	1.6	90	30	4.3	7	121	5	三価クロメート	165	150	145	129
99-0036	1.6	108	30	4.3	5	152	5	三価クロメート	150	135	130	117
99-0037	1.6	108	30	4.3	7	152	5	三価クロメート	155	140	135	122
99-0038	1.6	121	30	4.3	8	165	5	三価クロメート	210	190	180	143
※99-0039	1.6	137	27	5.3	11	169・151	5	三価クロメート	280	255	—	—
99-0040	1.8	140	30	5.3	5	202	3.6	三価クロメート	245	220	210	175
99-0041	1.8	154	30	5.3	9	202	6.5	三価クロメート	370	335	315	283

※99-0039は在庫限定品です。在庫が無くなり次第終了となります。
 99-0030は廃番になりました。
 表示価格は全て本体価格です。

