

吊りカン

ばね用ステンレス鋼線

材質 SUS304-WPB

納期 **即日発送**(PM5:00までご注文分)^{*1}

RoHS
適合品

ネット
対応品

■ワイエスカム

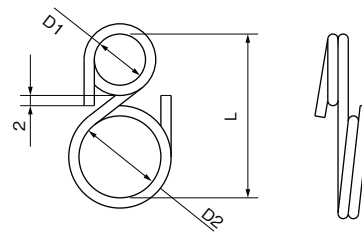

●特長

引張に強い 装着し易い 外ずれ難い

製品番号	線径 mm	内径		L mm	巻き方	使用荷重		単価 円		
		D1 mm	D2 mm			N	(kgf)	1~19	20~99	100~個
90-0031	0.8	5	8	16	密着巻	5	0.51	46	39	32
90-0032	1.0	6	10	20	密着巻	9.8	1.00	51	44	36
90-0033	1.4	8	13	26	密着巻	19	1.94	61	52	43
90-0034	2.0	10	16	32	密着巻	39	3.98	72	61	50
90-0035	2.6	13	20	40	密着巻	64	6.53	93	79	65
90-0036	3.2	16	25	50	密着巻	88	8.97	113	96	79

※使用荷重を大きく超えると変形や破損します。

※1 在庫割れの場合、納期は別途ご相談

■ワイエスカンプ

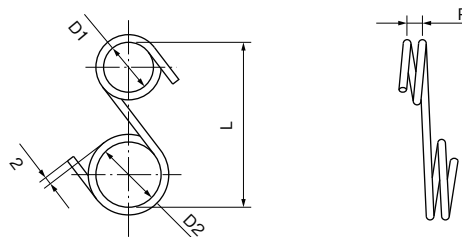

製品番号	線径 mm	内径		L mm	ピッチ P mm	使用荷重		単価 円		
		D1 mm	D2 mm			N	(kgf)	1~19	20~99	100~個
90-0001	1.0	5	6.5	18	2	9.8	1.00	51	44	36
90-0002		6.5	8	21				54	46	38
90-0003	1.2	6	8	22	2.5	15	1.53	57	48	40
90-0004		8	10	26				61	52	43
90-0005	1.6	8	11	29	3	25	2.55	64	54	45
90-0006		11	14	35				72	61	50
90-0007	2.0	10	13	36	4	39	3.98	74	63	52
90-0008		13	17	43				84	71	59
90-0009	2.6	13	17	47	5	64	6.53	97	82	68
90-0010		17	22	56				110	93	77
90-0011	3.2	16	21	58	6	88	8.97	119	100	83
90-0012		21	27	70				134	114	94

※使用荷重を大きく超えると変形や破損します。

※1 在庫割れの場合、納期は別途ご相談

表示価格は全て本体価格です。

吊りカン

ばね用ステンレス鋼線

材質 SUS304-WPB

納期 **即日発送**(PM5:00までご注文分)^{※1}

RoHS
適合品

ネット
対応品

ワイエスカン

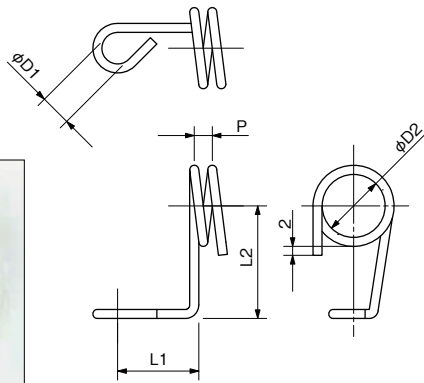

製品番号	線径 mm	内径		ピッチ P mm	長さ		取付 ねじ	使用荷重 N (kgf)		単価 円		
		D1 mm	D2 mm		L1 mm	L2 mm				1~19	20~99	100~個
90-0021	1.0	3.5	7	2	10	12	M3	7	0.71	64	54	45
90-0022	1.2	4.5	8.5	2.5	12	15	M4	10	1.02	70	59	49
90-0023	1.6	6	11	3	14	20	M5	17	1.73	77	65	54
90-0024	2.0	7	14	4	18	25	M6	27	2.75	84	71	59
90-0025	2.6	9	18	5	20	30	M8	45	4.59	109	92	76
90-0026	3.2	11	22	6	22	35	M10	61	6.22	126	106	88

※使用荷重を大きく超えると変形や破損します。

※1 在庫割れの場合、納期は別途ご相談

ワイエスカンE

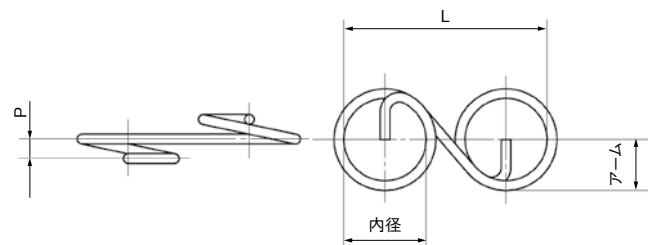

スキマがあり、太い紐やロープの挿入が容易です。

製品番号	線径 mm	内径 mm	ピッチ P mm	アーム mm	L mm	使用荷重 N (kgf)		単価 円		
								1~19	20~99	100~個
90-0081	1.0	8	2	5	20	9.8	1.0	57	48	40
90-0082	1.2	10	2.5	6	25	14.7	1.5	64	54	45
90-0083	1.6	14	3	9	34	24.5	2.5	78	66	55
90-0084	2.0	17	4	10	42	39.2	4.0	130	110	94
90-0085	2.6	22	5	13	54	63.7	6.5	150	130	110
90-0086	3.2	27	6	15	67	88.2	9.0	170	150	125

※1 在庫割れの場合、納期は別途ご相談
表示価格は全て本体価格です。

小さな発明・ワイエスカン

ワイエスカンは、ホームセンターなどで売っている、吊り金具のSカンをヒントに開発したものです。Sカンの使用で「はずれる」という不具合を、Sの開閉口部を閉じて丸環にし、その代わり挿入し易いようコイルの先端に短い直線部を付けたもの。このような一寸した工夫によるものです。

吊りカン

ばね用ステンレス鋼線

材質 SUS304-WPB

納期 **即日発送**(PM5:00までご注文分)*1

RoHS
適合品

ネット
対応品

■ワイエスカント

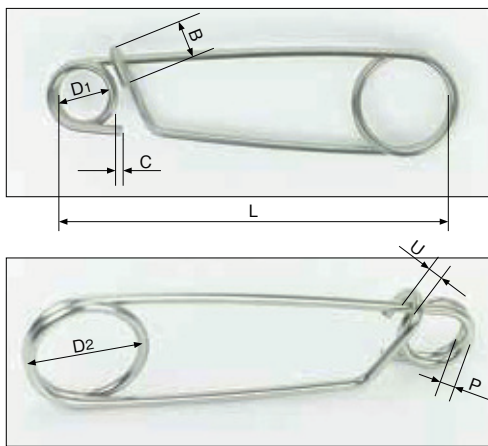

製品番号	線径 mm	内径 D1 mm	外径 D2 mm	L mm	ピッチ P mm	U mm	B mm	C mm	使用荷重 N (kgf)	単価 円		
										1~19	20~99	100~個
90-0041	1.2	6	12	44	1.5	2.5	4	2	15 1.53	77	65	54
90-0042	1.6	8	16	58	2	3.5	4	2	25 2.55	90	76	63
90-0043	2.0	10	21	74	2.5	5	4	2	39 3.98	100	85	70
90-0044	2.6	13	27	95	3.2	6.5	6	4	64 6.53	139	117	97
90-0045	3.2	16	35	124	4	9.5	6	4	88 8.97	183	155	128

※使用荷重を大きく超えると変形や破損します。

※1 在庫割れの場合、納期は別途ご相談

■吊りカン B

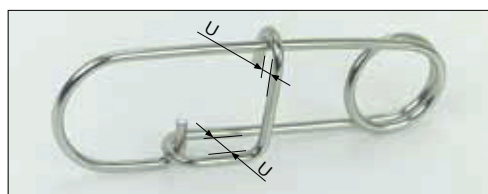
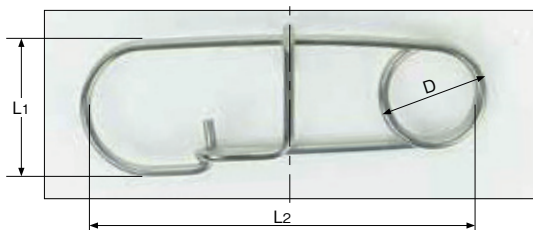

製品番号	線径 mm	外径 D mm	寸法			使用荷重		単価 円		
			L1 mm	L2 mm	U mm	N (kgf)		1~19	20~99	100~個
90-0051	1.2	12	14	50	2.5	54	5.51	133	115	95
90-0052	1.6	16	19	65	3.5	69	7.04	151	128	106
90-0053	2.0	20	24	80	5	87	8.87	170	144	119
90-0054	2.6	26	31	100	6.5	112	11.42	215	181	150
90-0055	3.2	32	38	110	9.5	147	14.99	257	218	180

※使用荷重を大きく超えると変形や破損します。

※1 在庫割れの場合、納期は別途ご相談

■安全ピン A

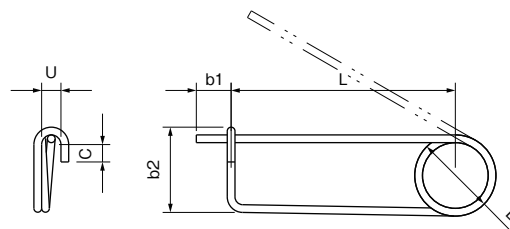

製品番号	線径 mm	外径 D mm	寸法					単価 円		
			L mm	b1 mm	b2 mm	U mm	C mm	1~19	20~99	100~個
90-0061	1.2	12	35	6	12.4	2.5	4	67	57	47
90-0062	1.6	16	46	8	17.2	3.5	4	77	65	54
90-0063	2.0	21	58	9	22	5	4	86	73	60
90-0064	2.6	27	75	12	29.2	6.5	6	122	103	85
90-0065	3.2	35	98	14	37.4	9.5	6	162	138	113

※1 在庫割れの場合、納期は別途ご相談

表示価格は全て本体価格です。

■ワイエスリング

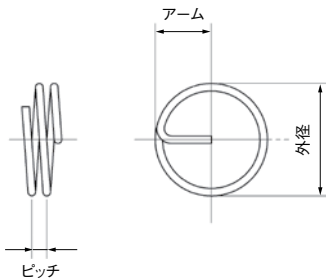

- 用途
太いひもや太い
ロープ線などに

吊りカン

ばね用ステンレス鋼線

材質 SUS304-WPB

巻方向 右

納期 **即日発送**(PM5:00までご注文分)^{※1}

RoHS
適合品

ネット
対応品

※袋単位での販売となります。

※袋単位での販売となります。

製品番号	線径 mm	外径 mm	巻数	ピッチ mm	アーム mm	1袋入数	価格 円		
							1~4	5~9	10~袋
90-0071	1.0	15	2.1	2	8	20	1,000	900	750
90-0072	1.2	18	2.1	2	9	20	1,000	900	750
90-0073	1.6	24	2.1	3	12	10	1,100	1,000	850
90-0074	2.0	30	2.1	4	15	10	1,200	1,100	900
90-0075	2.6	35	2.1	5	18	10	1,300	1,200	1,000
90-0076	3.2	40	2.1	6	20	10	1,500	1,350	1,150

※1 在庫割れの場合、納期は別途ご相談

■リング

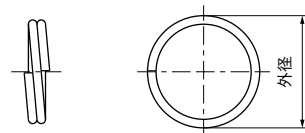

※袋単位での販売となります。

製品番号	線径 mm	外径 mm	内径 mm	巻数	1袋入数	価格 円		
						1~4	5~9	10~袋
M6001	0.6	7	5.8	2	30	800	700	600
M6002		9	7.8	2	30	800	700	600
M6003	0.8	9	7.4	2	30	800	700	600
M6004		12	10.4	2	30	800	700	600
M6005	1.0	12	10.0	2	20	900	800	680
M6006		15	13.0	2	20	900	800	680
M6007	1.2	15	12.6	2	20	900	800	680
M6008		18	15.6	2	20	900	800	680
M6009	1.4	18	15.2	2	20	1,000	900	750
M6010		21	18.2	2	20	1,000	900	750
M6011	1.6	21	17.8	2	10	1,000	900	750
M6012		24	20.8	2	10	1,000	900	750

※1 在庫割れの場合、納期は別途ご相談 表示価格は全て本体価格です。

緩み止めばね

ばね用ステンレス鋼線

材質 SUS304-WPB

納期 **即日発送**(PM5:00までご注文分)^{※1}

RoHS
適合品

ネット
対応品

●特長

シンプルな構造
確実なロック繰り返しの使用

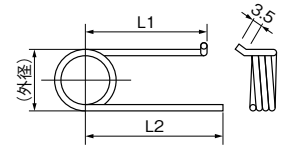

ボルト、ナットは付いておりません

ねじりばねによるネジの緩み防止

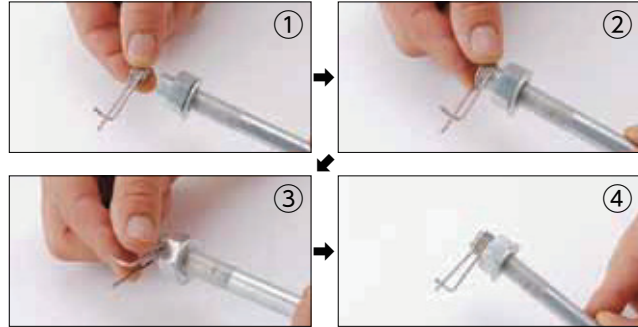

※袋単位での販売となります。

製品番号	適用ネジ	(外径) mm	線径 mm	長さ mm		1袋入数	価格 円	
				L1	L2		1~4	5~袋
91-0001	M5×0.8	(6.0)	0.8	15	20	10	2,800	2,400
91-0002	M6×1.0	(7.5)	1.0	18	23	10	3,000	2,600
91-0003	M8×1.25	(10)	1.2	22	27	10	3,300	2,800
91-0004	M10×1.5	(12)	1.4	25	30	10	3,600	3,000
91-0005	M12×1.75	(14)	1.6	35	40	10	3,900	3,300
91-0006	M16×2.0	(19)	2.0	40	45	10	4,200	3,600

※1 在庫割れの場合、納期は別途ご相談

スプリング・アンテナ

ばね用ステンレス鋼線

材質 SUS304-WPB

納期 **即日発送**(PM5:00までご注文分)~1週間

RoHS
適合品

ネット
対応品

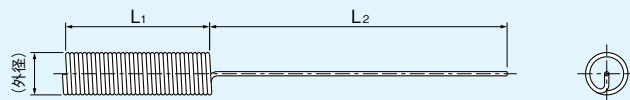
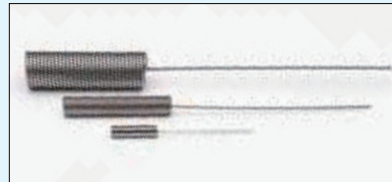

※袋単位での販売となります。

製品番号	適用ネジ	(外径) mm	線径 mm	密着長 L1 mm	直線部 L2 mm	1袋入数	価格 円	
							1~4	5~袋
F7301	M-3	(3.5)	0.4	15	30	10	2,400	2,000
F7302				25	45			
F7303	M-4	(4.9)	0.6	20	40	10	2,600	2,200
F7304				30	55			
F7305	M-5	(6.0)	0.7	25	50	10	2,800	2,400
F7306				35	65			
F7307	M-6	(7.5)	0.9	30	60	10	3,000	2,600
F7308				40	75			
F7309	M-8	(9.7)	1.0	35	70	10	3,300	2,800
F7310				45	85			
F7311	M-10	(12.0)	1.2	40	80	10	3,600	3,000
F7312				50	95			

表示価格は全て本体価格です。

ばねのショッピングサイト「スプリングネット」→ www.spring-net.com

電池ばね

ニッケルメッキ鋼線

材質 SWIC-F(ニッケルメッキ鋼線)

納期 **即日発送**(PM5:00までご注文分)^{※1}

RoHS
適合品

ネット
対応品

■両極用ばね

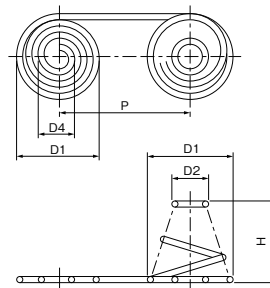

電池	製品番号	線径 mm	D1 mm	D2 mm	D4 mm	H mm	P mm	一極 総巻数	+極 総巻数	取付長 mm	取付荷重 N (kgf)	単価 円				
												1~4	5~9	10~49	50~99	100~個
単1	B002	0.9	20.0	6.0	4.0	17.0	33.5	5.0	3.5	8.0	9.8 1.0	500	430	350	295	240
単2	B005	0.9	18.0	4.0	4.0	16.0	26.2	5.0	3.5	8.0	8.8 0.9	500	430	350	295	240
単3	B008	0.55	9.5	3.5	2.5	8.5	14.5	5.0	3.0	4.0	6.8 0.7	300	260	210	175	140
単4	B011	0.5	7.5	3.5	2.3	7.5	10.5	5.0	3.0	4.0	3.9 0.4	300	260	210	175	140

※1 在庫割れの場合、納期は別途ご相談

■マイナス極用ばね

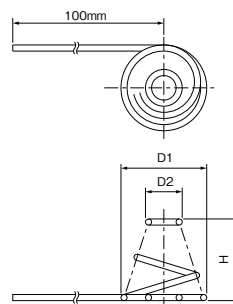
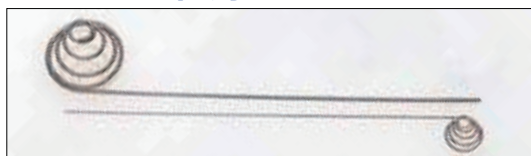

電池	製品番号	線径 mm	D1 mm	D2 mm	H mm	総巻数	取付長 mm	取付荷重 N (kgf)	単価 円				
									1~4	5~9	10~49	50~99	100~個
単1	B302	0.9	20.0	6.5	16.0	5.0	8.0	9.8 1.0	200	170	140	115	90
単2	B305	0.9	18.0	6.0	16.0	5.0	8.0	8.8 0.9	200	170	140	115	90
単3	B308	0.55	9.5	3.5	8.5	5.0	4.0	6.8 0.7	150	130	110	90	75
単4	B311	0.5	7.5	3.5	9.0	4.5	4.0	3.9 0.4	150	130	110	90	75

※1 在庫割れの場合、納期は別途ご相談

■プラス極用ばね

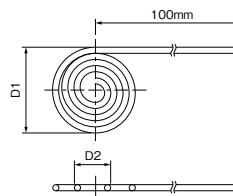

電池	製品番号	線径 mm	D1 mm	D2 mm	総巻数	単価 円				
						1~4	5~9	10~49	50~99	100~個
単1	B202	0.9	20.0	6.5	5.0	200	170	140	115	90
単2	B205	0.9	18.0	6.0	5.0	200	170	140	115	90
単3	B208	0.55	9.5	3.5	4.0	150	130	110	90	75
単4	B211	0.5	7.5	3.5	4.0	150	130	110	90	75

※1 在庫割れの場合、納期は別途ご相談 表示価格は全て本体価格です。

特注対応

プラス極用 マイナス極用ばねの先端加工は100ヶ以上から対応可能です。
 図面を送って頂ければ、見積もり致します。
 FAX 053-445-1133

